

Nr. 040

Stand 05/2019

Arbeitsschutz Kompakt

Arbeiten an Furnierpressen (Verleimmaschine für Breitseiten)

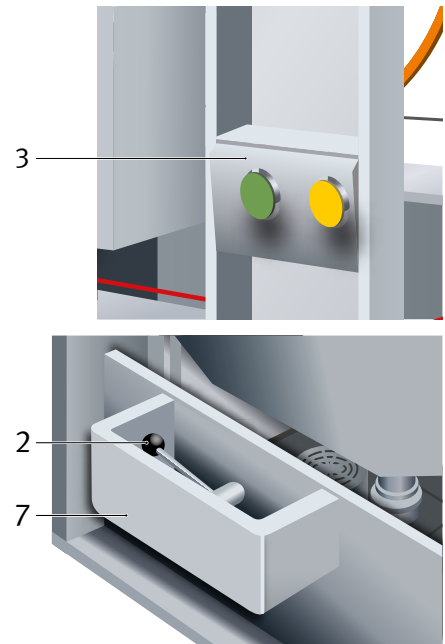
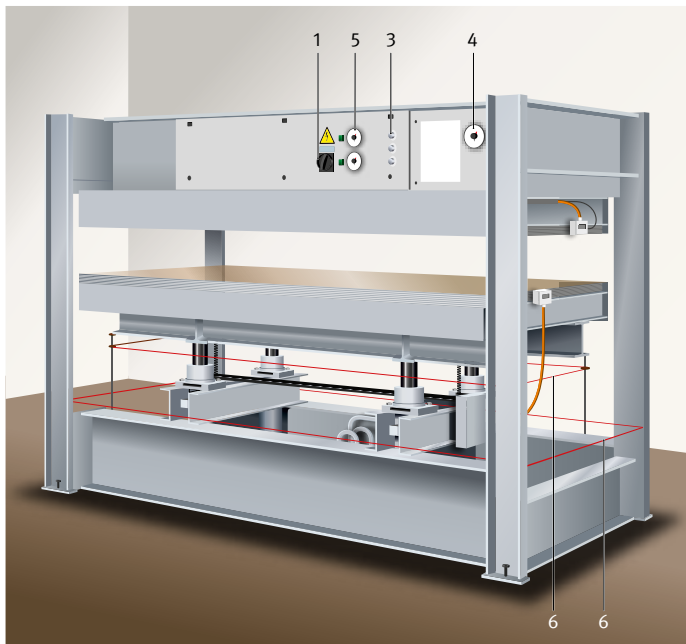

Bedienelemente:

1. Hauptschalter
2. Betätigungshebel für Presstisch
(Altmaschinen bis Baujahr 1979)
3. Taster für Presstisch (ab Baujahr 1980)
4. Pressdruckeinstellung
5. Einstellung der Heizplattentemperatur
6. Not-Aus-Reißleine für die Tischbewegung
7. Sicherungsbügel gegen versehentliche Betätigung

Vor dem Arbeiten:

- Beschäftigungsbeschränkungen einhalten (siehe „Weitere Informationen“).
- Bedienungsanleitung der Herstellfirma beachten.
- Beim Arbeiten mit lösemittelhaltigen oder gesundheitsschädlichen Arbeitsstoffen auf ausreichende Belüftung achten.
- Keine Lagerung von Behältern und anderen Gegenstände unter dem Presstisch

Während der Arbeiten:

- Hautkontakt mit Klebern und Leimen vermeiden.
- Geeignete Schutzhandschuhe (auf Gefahrstoff abgestimmt) verwenden.
- Gefahr von Verbrennungen an heißen Pressplatten beachten.
- Bei Einsatz von mehreren Personen Arbeiten abstimmen.
- Beim Öffnen und Schließen auf Quetschgefahren achten.
- Zum Herunterdrücken hochstehender Furnierteile beim Zufahren der Presse Hilfsmittel verwenden, z. B. flache Holzleiste.

Nach dem Arbeiten:

- Beim Reinigen geeignete Schutzausrüstung benutzen, z. B. Handschuhe auf verwendete Lösungsmittel abstimmen.

Instandhaltung/Wartung/Prüfung:

- Prüfen, ob die Kennzeichnung der Bedienelemente vollständig vorhanden und gut lesbar ist.
- Bei Instandhaltungsarbeiten Presstisch gegen Absinken sichern, z. B. durch untergesetzte Stempel oder Einlegen der an der Maschine angebrachten Sicherung.

Weitere Informationen:

- BG 96.18 „TSM Holzbearbeitungsmaschinen – Handhabung und sicheres Arbeiten“
- DGUV Regel 109-606 „Branche Tischler- und Schreinerhandwerk“
- DGUV Information 209-042 „Gefahrstoffe im Schreiner-/Tischlerhandwerk und in der Möbelfertigung“



Weitere Informationen finden Sie unter:
www.bghm.de

Alle nicht gesondert gekennzeichneten Bilder und Grafiken: BGHM